

Brigotto

PRIMA PAPPÀ ZERO 3

Ref.: IXCR6006

PT

IMPORTANTE LER COM ATENÇÃO E GUARDAR PARA EVENTUAIS CONSULTAS

É importante que se leia atentamente o manual de instruções de uso que vier acompanhado do produto, pois assim se aprenderá a manuseá-lo de forma correta, evitando-se possíveis danos à sua estrutura e, prolongando-se por conseguinte a sua vida útil.

A maioria dos produtos **Burigotto** que apresentam partes tubulares, são fornecidos em caixas de papelão contendo 01 unidade em cada caixa. Exija, portanto, a caixa de papelão quando adquirir um desses produtos,

e certifique-se de que a embalagem esteja convenientemente fechada com fitas adesivas, garantindo a inviolabilidade do produto.

Em caso de dúvidas, procure nossas Assis-tências Técnicas autorizadas, conforme endereços relacionados nas páginas de assistência técnica neste manual. Todas elas tem condições de, quando viável, reformar convenientemente qualquer produto de nossa linha. Portanto, quando necessário, procure-as e solicite um orçamento sem compromisso.

ES

IMPORTANTE LEER Y GUARDAR PARA REFERENCIA FUTURA

Es importante leer cuidadosamente las instrucciones del manual del usuario que viene junto con el producto, así podrá Usted aprender a manejarlo adecuadamente, evitando posibles daños a su estructura y extendiendo así su vida útil.

*La mayoría de los productos **Burigotto** que tienen partes tubulares se proporcionan en cajas de cartón que contienen 01 unidad en cada caja. Requiera, por lo tanto, la caja de cartón con la compra de uno de estos pro-*

ductos, y asegúrese de que el envase esté sellado correctamente con cinta adhesiva, lo que garantiza la inviolabilidad del producto.

En caso de duda, busque nuestras Asisten-cias Técnicas autorizadas en las direcciones que figuran en la parte posterior. Ellas tienen condiciones de, cuando es posible, convenientemente reformar cualquier producto en nuestra línea. Por lo tanto, cuando sea necesario, buscalos y pide un presupuesto gratuito.

EN

READ THIS MANUAL CAREFULLY AND KEEP IT FOR FUTURE REFERENCE

It is important to read attentively this instruction manual of use that comes together with the product. Reading it will make you learn how to handle it correctly preventing possible damage to its structure and making it last longer.

*Most **Burigotto's** tubular structure products come in cardboard boxes containing 01 unit in each box. So when buying any of these products ask for the cardboard Box and make*

sure that the packaging is duly locked with adhesive tape that guarantees the product has been opened.

Should you have any doubts, contact our au-thorized Technical Assistance in the addresses located in the back page. All of them are able to, when possible, conveniently fix any of our products. Report to one of them for a free quote of service.

ADVERTÊNCIAS! ATENÇÃO!

- Nunca deixe a criança sozinha na cadeira e sem a supervisão de um adulto.
- Não utilize a cadeira se houver algum elemento danificado ou em falta.
- Mantenha as embalagens fora do alcance da criança para evitar riscos de asfixia.
- Assegure-se de que todos os dispositivos de travamento estejam acionados antes do uso e que o cinto de segurança esteja corretamente afivelado.
- Esteja ciente do risco de chama e outras fontes de calor

nas proximidades da cadeira.

- A cadeira só deve ser usada por crianças que já conseguem sentar sozinhas.
- Utilize somente acessórios vendidos ou aprovados pelo fabricante. A utilização de outros acessórios pode ser perigosa.
- Não pendure nenhum peso na cadeira alta.
- **ATENÇÃO:** Esta cadeira alta não pode ser utilizada por crianças com peso acima de 15kg, ou que ainda não sejam, capazes de permanecer em uma posição sentada devido à sua própria coordenação.

- Verifique regularmente os parafusos e, se for necessário, aperte-os.
- Utilize sempre o cinto de segurança.
- O estofamento e as partes plásticas, em contato com algumas frutas, molhos ou comida, podem manchar.

ES

ADVERTENCIAS! ATENCIÓN!

- *Nunca deje a su hijo solo en la silla y sin la supervisión de un adulto.*
- *No utilice la silla si se le falta algo o hay algún daño.*
- *Mantenga el embalaje fuera del alcance de los niños para evitar riesgos de asfixia.*
- *Asegúrese de que todos los dispositivos de bloqueo se activan antes de su uso y que el cinturón de seguridad está debidamente abrochado.*
- *Tenga en cuenta el riesgo de incendio y otras fuentes de calor cerca de la silla.*
- *La silla sólo debe ser utilizada por niños que ya pueden sentarse por sí solo.*
- *Sólo utilice accesorios vendidos o aprobados por el fabricante. El uso de otros accesorios puede ser peligroso.*
- *No cuelgue ningún peso en la silla alta.*
- *ATENCIÓN: Esta silla alta no puede ser utilizada por niños que pesen más de 15 kg, o no sean capaces de permanecer en una posición sentada, debido a su propia coordinación.*
- *Compruebe regularmente los tornillos y, si es necesario, apriétalos.*
- *Utilice siempre el cinturón de seguridad.*
- *El cojín y partes plásticas, en contacto con algunas frutas, salsas o alimentos, pueden ser manchados.*

EN

WARNING! ATTENTION!

- *Never leave a child unattended on this baby meal chair.*
- *Do not use this chair in case there is a damaged or missing part.*
- *Keep its packages away from the child preventing suffocation.*
- *Make sure the chair is completely locked and its harnesses are correctly buckled.*
- *Be aware of fire risk in case the chair is placed near any heat source.*
- *The chair must be used only by children who can be seated by themselves alone.*
- *The chair must be used only by children who can be seated by themselves alone.*
- *Do not hang any kind of weight on the high chair.*
- *ATTENTION: This high chair must not be used by children who weigh over 15 kg or by children who still do not have the coordination to remain seated by themselves.*
- *Check screws regularly and, if necessary, tighten them.*
- *A child must always be wearing the harness of the chair.*
- *The upholstery and plastic parts, in contact with some fruits, sauces or foods, can be stained.*

PT

ADVERTÊNCIAS! ATENÇÃO! CADEIRA PARA DESCANSO

- **A Prima Pappa Zero 3 pode ser utilizada como cadeira para descanso. Ela foi projetada para ser utilizada do nascimento até 9 kg.**
- **Não utilize a Prima Pappa**

Zero 3 como cadeira para descanso quando a criança for capaz de ficar sentada sozinha.

- Esta cadeira para descanso não foi projetada para um período de sono prolongado. A cadeira para descanso não substitui o berço, se a criança precisar dormir é importante colocá-la em um berço adequado.
- Nunca deixe a criança na Prima Pappa Zero 3 com o cinto de segurança largo ou desajustado.
- É perigoso utilizar a Prima Pappa Zero 3 sobre uma superfície inclinada.

ES

ADVERTENCIAS! Silla para descanso

- *Prima Pappa Zero 3 se puede utilizar como una silla para descansar. Ella ha sido diseñada para ser utilizada desde el nacimiento hasta 9 kg.*
- *No utilice la Prima Pappa Zero 3 como silla para descansar cuando el niño es capaz de sentarse solo.*
- *Esta silla para descansar no fue diseñada para un largo período de sueño. La silla para el descanso no reemplaza la cuna si el niño necesita dormir es importante colocarlo en una cuna adecuada.*
- *Nunca deje a su hijo en la Prima Pappa Zero 3 con cinturón de seguridad ancho o inadaptado.*
- *Es peligroso utilizar la Prima Pappa Zero 3 sobre una superficie inclinada.*

EN

WARNINGS! Resting chair

- *You can use Prima Pappa Zero 3 as a resting chair. It was designed to be used for newborns and children up to 9 kg.*
- *Do not use Prima Pappa Zero 3 as a resting chair for children who can be seated by themselves alone.*
- *This resting chair is not intended for long periods of sleep. It does not substitute a baby crib. If a child needs to sleep, it is important to place it on a proper baby crib.*
- *Never leave a child on Prima Pappa Zero 3 with its harnesses untighten or loosen.*
- *It is dangerous to use Prima Pappa Zero 3 on a sloping surface.*

PT

ADVERTÊNCIAS! ATENÇÃO! CADEIRA PARA ALIMENTAÇÃO

- **Esta cadeira para alimentação foi projetada para ser utilizada desde os 6 meses até aos 15 kg.**

- Só utilize o produto como cadeira para alimentação, quando a criança for capaz de ficar sentada sozinha.
- A bandeja e os seus acessórios não foram projetados para suportar o peso da criança; a bandeja não tem por objetivo segurar a criança no assento e não substitui o cinto de segurança.

É perigoso utilizar a Prima Pappa Zero 3 sobre uma superfície inclinada.

- Não utilize o produto perto de escadas ou degraus.
- Esta cadeira para alimentação foi projetada para ser uti-

lizada à mesa, sem bandeja, dos 12 meses até aos 15 kg.

ES

ADVERTENCIAS! Silla para alimentación

- *Esta silla para alimentación ha sido diseñada para ser utilizada a partir de 6 meses hasta 15 kg.*
 - *La silla sólo debe ser utilizada para la alimentación por niños que ya pueden sentarse por sí solo.*
 - *La bandeja y sus accesorios no fueron diseñados para soportar el peso del niño; La bandeja no está destinada para que se ponga el niño sentado, y no reemplaza el uso de los arneses.*
 - *Es peligroso utilizar la Prima Pappa Zero 3 sobre una superficie inclinada. • Es peligroso utilizar la Prima Pappa Zero 3 sobre una superficie inclinada.*
 - *No utilice el producto cerca de escaleras o escalones.*
 - *Esta silla para alimentación ha sido diseñada para ser utilizada en la mesa sin la bandeja, a partir de los 12 meses y hasta 15 kg.*
-

EN

WARNINGS! Meal Chair

- *This meal chair is designed for children with 6 months and weighting up to 15 kg.*
- *The meal chair must be used only by children who can be seated by themselves alone.*
- *The tray and its accessories were not designed to support the child's weight; the tray is not intended to hold the child on the seat, and do not replace the use of the harnesses.*
- *It is dangerous to use Prima Pappa Zero 3 on a sloping surface.*
- *Do not use this product near stairs or ladders.*
- *This meal chair was designed to be used at the table, without its tray, for over 12-month-old children and weighing up to 15 kg.*

PT

Instruções de Montagem e Manuseio do Produto

ES

Instrucciones de Montaje y Manejo Del Producto

EN

Assembling and Handling Instructions of the Product

PRIMA PAPPA ZERO 3 IXCR6006

PT Peso líquido: 8,4kg

ES Peso neto: 8,4kg

EN Net weight: 8,4kg

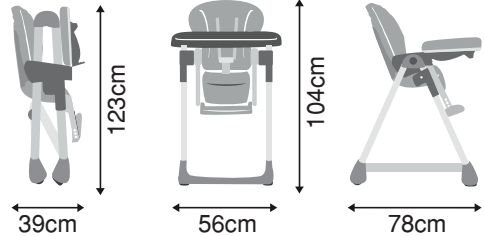

PARA ABRIR A CADEIRA

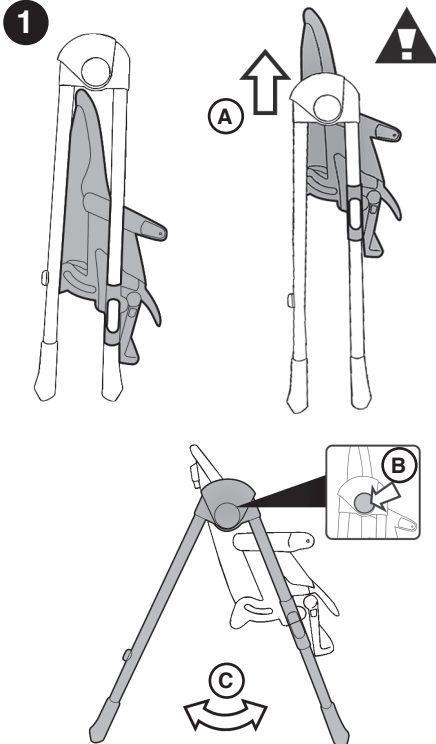

PT Levante a cadeira (fig. A), pressione os botões laterais (fig. B) e abra a cadeira para refeição (fig. C).

ES PARA ABRIR LA SILLA

Levante el asiento (fig. A), presione los botones laterales (fig. B) y abra la silla para la comida (fig. C).

EN TO OPEN THE CHAIR

Put the chair on its up right position (fig. A), press its side buttons (fig. B) and unfold it (fig. C).

PARA USAR A BANDEJA

1

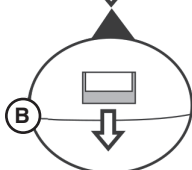
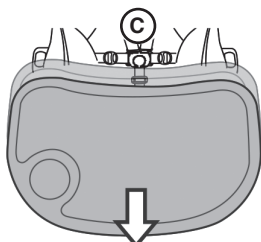
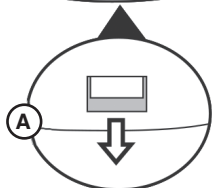
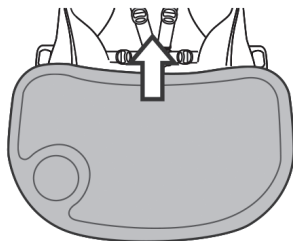

PT Para montar a bandeja, puxe para si a alavanca central localizada sob a mesma e simultaneamente encaixe-a nos apoios de braços, empurrando-a até o final (fig. A). Para alongar ou retirar a bandeja, puxe para si a alavanca central localizada sob a mesma (fig. B) e alongue-a (fig. C).

ES PARA USAR LA BANDEJA

Para colocar la bandeja, tire hacia Ud. la palanca central situada debajo de la misma y al mismo tiempo que encaje en los brazos, empujándola hasta el final (fig. A).

Para estirar o retirar la bandeja, tire hacia Ud. La palanca central situada debajo de la misma (fig. B) y estirla (fig. C)

EN TO OPEN THE CHAIR

To assemble the tray, pull its central lever towards you (it is placed under the tray) and, at the same time, fit the tray into the arm rest, pushing it all the way down (fig. A).

To lengthen or remove the tray, pull its central lever towards you (it is placed under the tray) (fig. B) and lengthen the tray (fig. C).

2

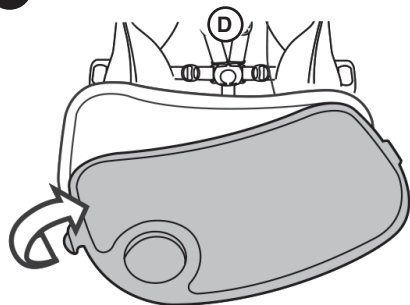

PT A cadeira para alimentação é dotada de bandeja dupla, a superior pode ser facilmente lavada na máquina de lavar louça. Para remover é necessário desencaixá-la nas laterais da bandeja inferior e puxá-la para cima (fig. D).

ES La silla para la alimentación está equipada con una bandeja doble, la parte superior se puede lavar fácilmente en el lavavajillas. Para quitar es necesario separarla en los lados de la bandeja inferior y tirla hacia arriba (fig. D).

EN The meal chair has a double tray. You can wash its upper part in a dishwasher. To remove the upper part, uncling it from the bottom tray and pull it up (fig. D).

REGULAGEM DA ALTURA

1

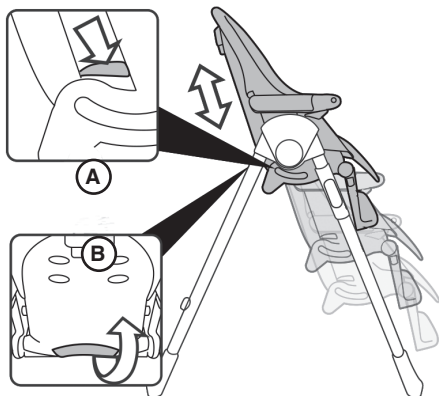

NOTA:
Nunca haga esta operación con el niño sentado en la silla.

NOTE:
Never do this operation with the child sitting in the chair.

PT A cadeira é regulável em 7 posições de altura. Para subir ou baixar a cadeira pressione as duas travas nas laterais do assento (fig. A), parando na posição desejada. A cadeira também pode ser levantada puxando pela parte inferior do encosto, atrás do assento (fig. B).

OBSERVAÇÃO:
Nunca faça esta operação com a criança sentada na cadeira.

ES AJUSTE DE ALTURA

La silla es ajustable en 7 posiciones de altura. Para subir o bajar el asiento presione los dos pestillos situados en el lado del asiento (Fig. A), hasta la posición deseada. La silla también puede elevarse tirando la parte inferior de la espalda, detrás del asiento (Fig. B).

EN HEIGHT ADJUSTMENT

The chair has seven different height positions. Press both side buckles (fig. A) to pull the seat up or down to the aimed position. You can also raise the seat by pulling the chair through the bottom part of the backrest, behind the seat (fig. B).

ENCOSTO RECLINÁVEL

1

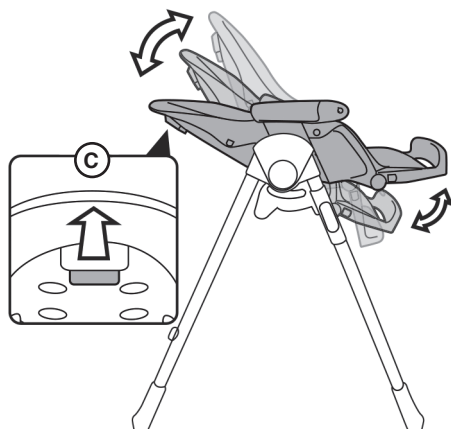

PT A cadeira é reclinável em 5 posições. Para recliná-la, levante a trava situada na parte superior, atrás do encosto (fig. C) e trave-a na posição desejada. Estas operações podem ser efetuadas com a criança sentada na cadeira para alimentação.

ES RESPALDO RECLINABLE

La silla es reclinable en 5 posiciones. Para recliná-la, levante el pestillo en la parte superior, detrás del respaldo (Fig. C) y bloquéelo en la posición deseada. Estas operaciones se pueden realizar con el niño sentado en la silla para alimentación.

EN HEIGHT ADJUSTMENT

The chair has a reclining backrest that can be used in five different positions. Raise the lever placed on its upper part, behind the backrest (fig. C) to recline it. Lock it to the aimed position. You can do these adjustments while your child is seating on the meal chair.

PEDANA REGULÁVEL

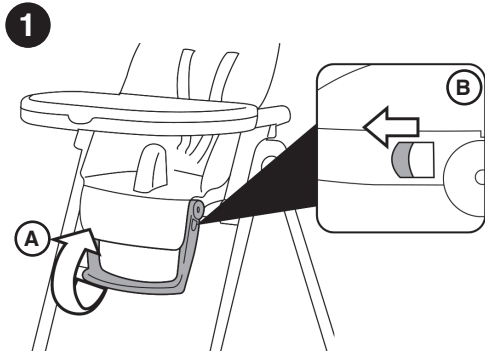

PT A pedana é regulável em 3 posições, para a elevar empurre-a para cima, para abaixar empurre para baixo as duas alavancas e abaixe-a (fig. B).

ES REPOSAPIES AJUSTABLE

El reposapiés es ajustable en 3 posiciones, para subir, empujelo hacia arriba, para bajar, empuje hacia abajo las palancas y bájelas (fig. B).

EN ADJUSTING THE FOOTREST

The footrest can be adjusted to three different positions. To raise it, push it up. To put it down, push down both its levers (fig. B).

CINTO DE SEGURANÇA DE 5 PONTOS

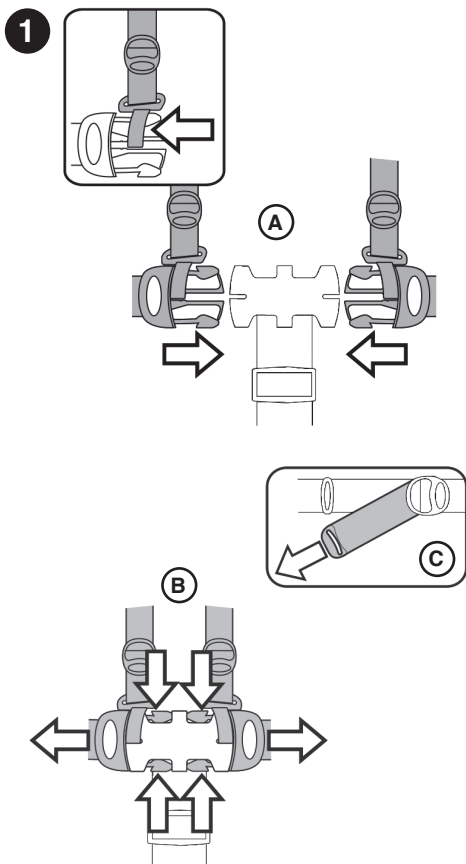

PT Para fechar, insira as duas fivelas do cinto abdominal (com as tiras superiores encaixadas) no cinto entrepernaas até ouvir um clique (fig. A).

Para soltar o cinto, pressione dos lados das fivelas e, simultaneamente, puxe para fora o cinto abdominal (fig. B).

Para ajustar o cinto abdominal puxe de ambos os lados, no sentido da seta (fig. C), para o alargar faça a operação contrária.

ES CINTURÓN DE SEGURIDAD DE 5 PUNTOS

Para abrochar, inserte las dos hebillas de la correa de regazo (con las tiras superiores encajadas) en el cinturón entrepierna hasta oír un clic (fig. A).

Para desabrochar el cinturón, presione los lados de la hebilla y al mismo tiempo saque el cinturón de seguridad (fig. B).

Para ajustar el cinturón de regazo tire ambos lados en la dirección de la flecha (Fig. C), para la ampliación hacer la operación contraria.

EN SEATBELT OF FIVE POINTS

To fasten the seatbelt, fit both latches of the lap belt (with its upper harnesses fit) into the inbetween-legs belt until you hear a click (fig. A).

To loosen the seatbelt, press press the sides of the latches and, at the same time, pull the lap belt out (fig. B).

To adjust the lap belt, pull both its sides following the arrow (fig. C). To loosen it, repeat the process backwards.

PARA MUDAR A ALTURA DOS OMBROS

1

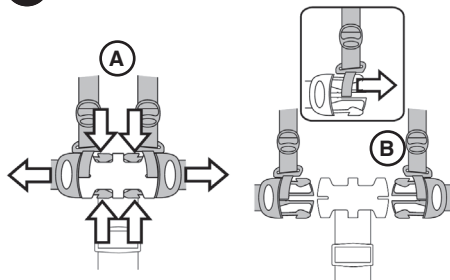

PT As tiras superiores do cinto podem ser reguladas em duas posições de altura; solte o cinto de segurança (fig. A) e (fig. B).

ES PARA CAMBIAR LA ALTURA DE LOS HOMBROS

Los arneses superiores se pueden ajustar en dos posiciones de altura. Afloje el cinturón de seguridad (fig. A y fig. B).

EN CHANGING THE HEIGHT OF THE SHOULDERS

The upper harnesses can be adjusted in two height positions. Loosen the seatbelt (A and fig. B).

2

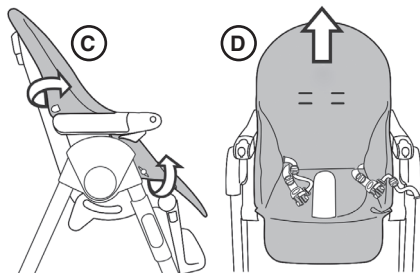

PT Solte o estofamento dos dois lados da cadeira para alimentação (fig. C) e puxe-o para cima (fig. D).

ES Suelte el cojín de los dos lados de la silla para alimentación (fig. C) y tirela hacia arriba (fig. D).

EN Loosen both sides of the pad (fig. C) and pull it up (fig. D).

3

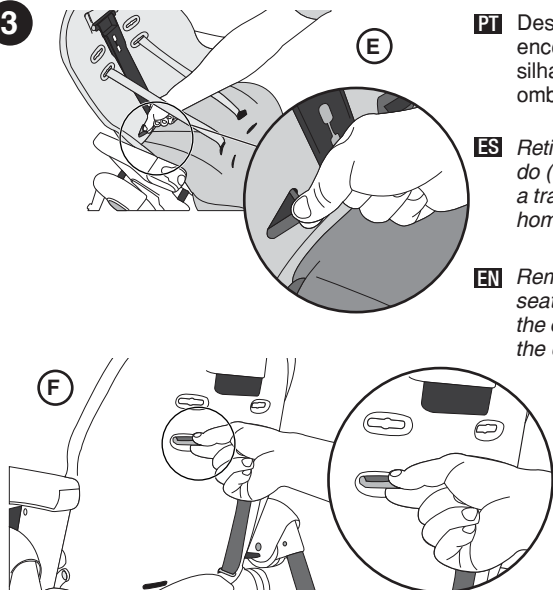

PT Desencaixe a presilha na parte inferior do encosto (fig. E), e em seguida passe a presilha pelo orifício de regulagem de altura dos ombros (do chassi e do estofamento) (fig. F).

ES Retire el pestillo de la parte inferior del respaldo (fig. E) y, a continuación, pase el pestillo a través del orificio de ajuste de la altura del hombro (en el chasis y en el cojín) (fig. F).

EN Remove the latch from the bottom part of the seat (fig. E) and then, pass the latch through the orifice of shoulder height adjustment (on the chassis and on the pad) (fig. F).

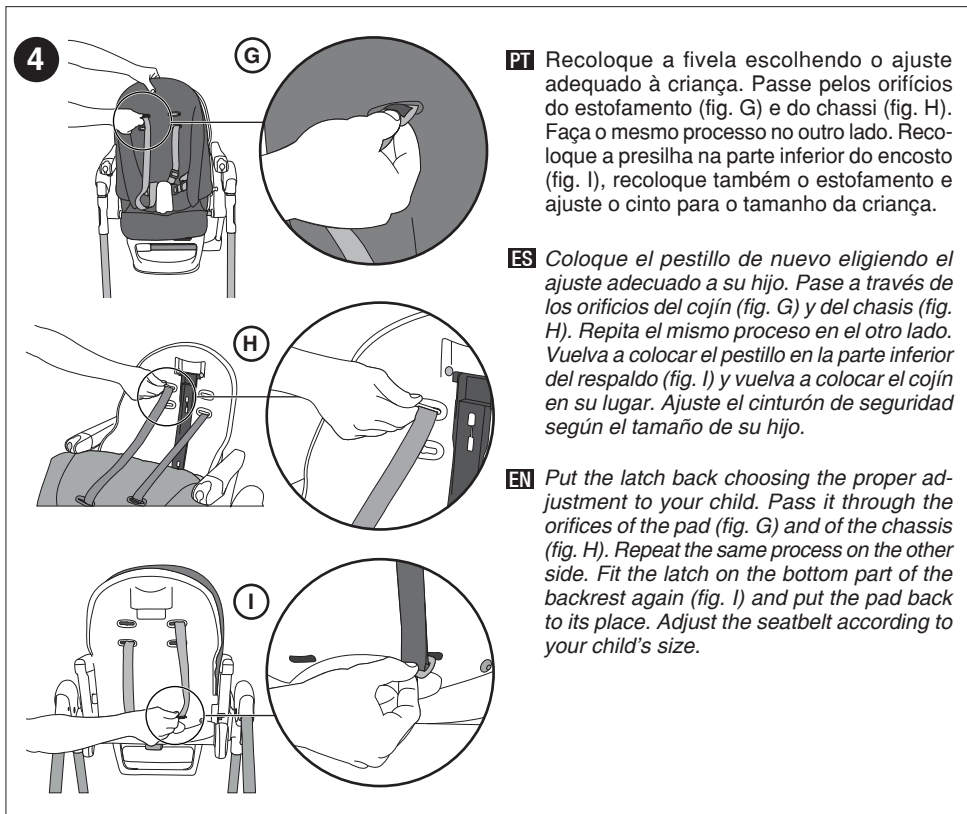

PT Recoloque a fivela escolhendo o ajuste adequado à criança. Passe pelos orifícios do estofamento (fig. G) e do chassi (fig. H). Faça o mesmo processo no outro lado. Recoloque a presilha na parte inferior do encosto (fig. I), recoloque também o estofamento e ajuste o cinto para o tamanho da criança.

ES Coloque el pestillo de nuevo eligiendo el ajuste adecuado a su hijo. Pase a través de los orificios del cojín (fig. G) y del chasis (fig. H). Repita el mismo proceso en el otro lado. Vuelva a colocar el pestillo en la parte inferior del respaldo (fig. I) y vuelva a colocar el cojín en su lugar. Ajuste el cinturón de seguridad según el tamaño de su hijo.

EN Put the latch back choosing the proper adjustment to your child. Pass it through the orifices of the pad (fig. G) and of the chassis (fig. H). Repeat the same process on the other side. Fit the latch on the bottom part of the backrest again (fig. I) and put the pad back to its place. Adjust the seatbelt according to your child's size.

PARA USAR COMO CADEIRA DE DESCANSO

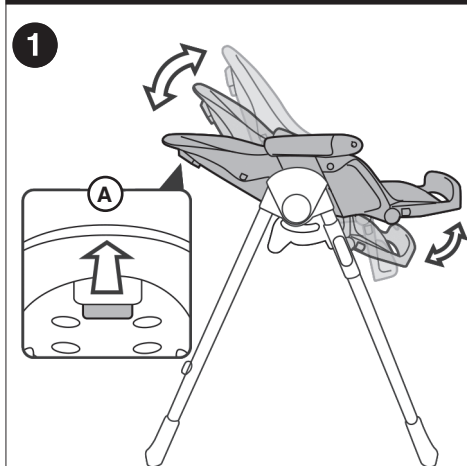

PT Remova a bandeja e incline a cadeira na posição mais inclinada. Para reclinar, levante a trava situada na parte superior, atrás do encosto (fig. A) e trave-a na posição desejada.

ES **USO COMO SILLA DE DESCANSO**
 Retire la bandeja y incline la silla a su posición más inclinada. Para reclinarla, levante el bloqueo situado en su parte superior, detrás del respaldo (fig. A) y bloquéelo a la posición deseada.

EN **USING THE PRODUCT AS A RESTING CHAIR**
 Remove the tray and adjust the chair to its most reclined position. To recline it, raise the lever placed on its upper part, behind the backrest (fig. A) and lock it to the aimed position.

PARA USAR SEM BANDEJA

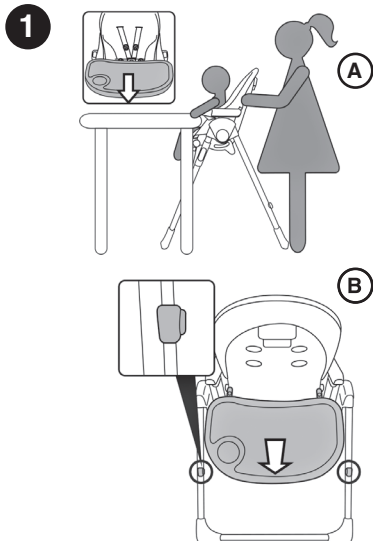

PT Para usar a cadeira para alimentação à mesa, remova a bandeja (fig. A). A bandeja pode ser armazenada nas pernas traseiras da cadeira, pendurada no suporte da bandeja (fig. B).

ES USO SIN BANDEJA

Retire la bandeja (fig. A) para utilizar el producto en la mesa (fig. A). Se puede almacenar la bandeja en las piernas traseras de la silla, colgándola en los soporte de bandeja (fig. B).

EN USING THE PRODUCT WITHOUT ITS TRAY

Remove the tray (fig. A) to use the product at the table (fig. A). You can store the tray on the back legs of the meal chair by hanging it on the tray holder (fig. B).

FECHAR E REABRIR A BANDEJA

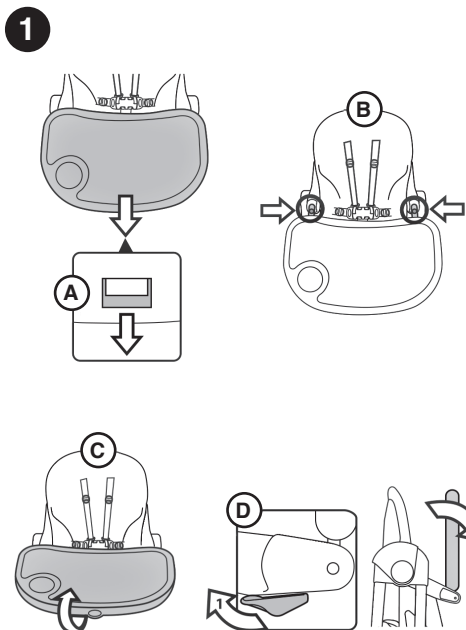

PT Puxe para si a alavanca central situada sob a mesma (fig. A) e alongue-a até as marcas vermelhas (fig. B), depois gire a bandeja para cima (fig. C) até bloquea-la. Para reabri-la, aperte a trava vermelha situada abaixo do braço (fig. D), gire-a para baixo e, puxando para si a alavanca central, coloque-a em uma das posições para utilização.

ES CERRAR Y REABRIR LA BANDEJA

Tire hacia Ud. la palanca central bajo la misma (Fig. A) y extiéndala a las marcas rojas (Fig. B), luego gire la bandeja hacia arriba (Fig. C) para bloquearla. Para volver a abrirla, presione el pestillo de color rojo situado debajo del brazo (Fig. D), gire hacia abajo, tirando hacia Ud. la palanca central, póngala en una posición de uso.

EN FOLDING AND UNFOLDING THE TRAY

Pull the central lever (placed under the tray) towards you (fig. A) and lengthen it until its red marks (fig. B). Then, turn the tray up (fig. C) until it is locked. To unfold it, press the red buckle (placed under the arm (fig. D), turn it down and, when pulling the central lever of the tray towards yourself, adjust the tray to the aimed position.

PARA RETIRAR O ESTOFAMENTO

1

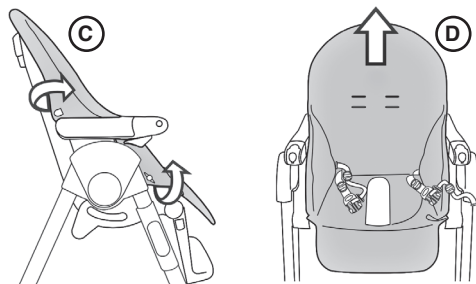

PT Solte o cinto de segurança, veja o item: “Cinto de segurança de 5 pontos” na página 14, (fig. A) e (fig. B).

Solte o estofamento dos dois lados da cadeira para alimentação (fig. C) e puxe-o para cima (fig. D)

ES PARA SACAR EL COJÍN

Suelva el cinturón de seguridad, vea el apartado “Cinturón de seguridad de 5 puntos” en la página 14, (fig. A) y (fig. B).

Suelva el cojín en ambos lados de la silla (Fig. C) y tírelo hacia arriba (fig. D).

EN REMOVING THE PAD

Loosen the seatbelt. Check item: “seatbelt of five points” on page 14 (fig. A and fig. B). Loosen both sides of the pad (fig. C) and pull it up (fig. D).

2

PT Desencaixe a presilha na parte inferior do encosto, veja o item: “ Para mudar a altura dos ombros” na página 15 (fig. E), e em seguida passe a presilha pelo orifício da regulagem de altura dos ombros (do chassi e do estofamento), veja o item “ Para mudar a altura dos ombros” na página 15 (fig. F).

ES Desenganche la lengüeta en la parte inferior de la espalda, véase el artículo, “Para cambiar la altura de los hombros” en la página 15 (fig. E), y luego pase la correa a través del orificio de la regulación en los hombros (del chasis y del cojín), consulte la sección “Para cambiar la altura de los hombros” en la página 15 (fig. F).

EN Remove the latch on the bottom part of the backrest. Check item: “changing the height of the shoulders” on page 15 (fig. E) and then, pass the latch through the orifice of shoulder height adjustment (on the chassis and on the pad). Check item “changing the height of the shoulders” on page 15 (fig. E).

3

PT Retire o cinto entre-pernas, soltando-o pela fivela que prende o cinto na parte posterior do assento (fig. G), em seguida passe a fivela pelo orifício localizado na parte frontal do assento e depois passe pelo orifício do estofamento (fig. H) e retire-o.

ES Retire la correa de entrepierna, desabrochando la hebilla sostiene la correa en la parte posterior del asiento (Fig. G), a continuación, pasar la hebilla a través del orificio en la parte delantera del asiento y luego pase por el orificio del cojín (Fig. H) y retirarlo.

EN Remove the in-between legs belt, loosen it through the latch that connects the belt on the back part seat (fig. G). Then, pass the latch through the orifice placed on the front part of the seat, then, pass it through the pad orifice (fig. H) and remove it.

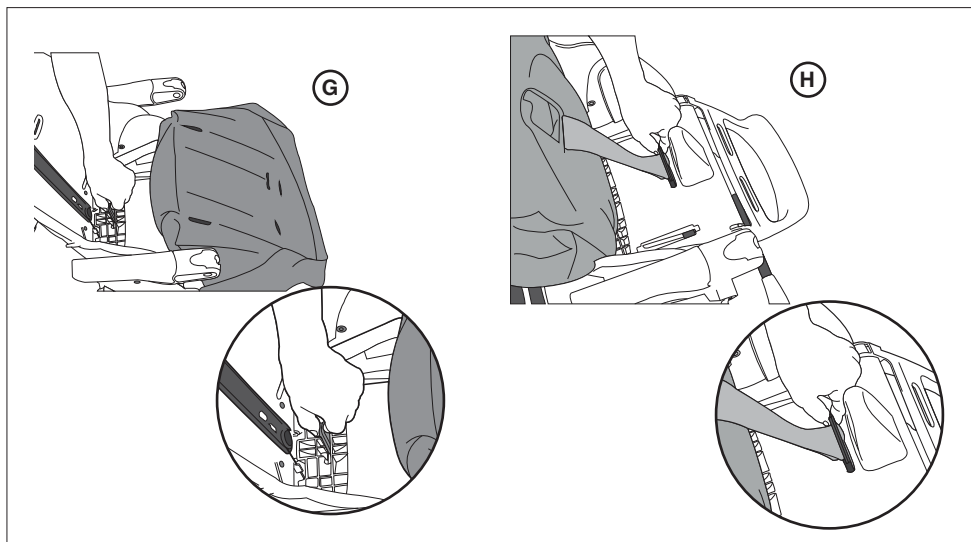

PARA FECHAR

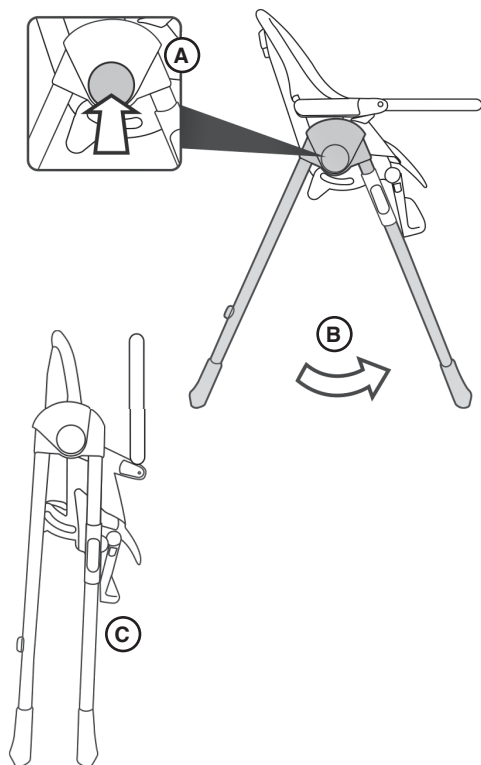

PT Pressione os botões laterais (fig.A) e feche a cadeira para alimentação (fig. B). Cadeira de alimentação fechada (fig. C).

ES PARA CERRAR

Pulse los botones laterales (fig. A) y cierre la silla (fig. B). Silla de alimentación cerrada (fig. C).

EN FOLDING

Press the side buttons (fig. A) and fold the meal chair (fig. B). Folded meal chair (fig. C).

PT

CUIDADO:

Nunca deixe a criança desacompanhada.

Evite acidentes, use sempre o cinto de segurança.

ES

CUIDADO:

Nunca deje a su hijo solo.

Evite accidentes, utilice siempre el cinturón de seguridad.

EN

WARNING:

Never leave a child unattended.

Prevent accidents by using the harnesses of the chair.

PT

RECOMENDAÇÕES GERAIS PARA NOSSA LINHA DE PRODUTOS

Limpeza dos produtos confeccionados em tecidos

- Para a limpeza do tecido, use um pano úmido e sabão neutro.
- Toda vez que o bebê derrubar papinha ou leite, ou fizer xixi no tecido, procure limpá-lo na hora.

Limpeza dos produtos confeccionados em plástico

- Os produtos em plásticos podem ser lavados com esponja em água morna e sabonete (nunca detergente ou solventes), retirando o excesso de água com pano limpo, deixando sempre os componentes esticados até secar por completo. Evite também secá-los diretamente ao sol.

Limpeza das estruturas cromadas e pintadas

- Não usar detergentes ou outro produto químico, apenas um pano umedecido em água morna e sabonete (se necessário). Retirar o excesso e secar com pano limpo, deixando a estrutura tubular aberta até que esteja totalmente seca.
- Periodicamente após a limpeza lubrifique as partes metálicas para evitar a corrosão.

Outros conselhos úteis

- Os produtos **Burigotto** foram criados para dar todo o conforto e segurança para o seu bebê. Portanto, não dê outro uso ao que foi desenvolvido exclusivamente para o bebê.
- Quando retirar os produtos da embalagem de papelão, procurar fazê-lo com atenção. As vezes alguns componentes são fornecidos desmontados dentro da caixa e ao retirá-los podem ser danificados.
- A criança nunca deve ficar em pé sobre o assento.

“**CUIDADO:** Nunca deixe a criança desacompanhada”.

“**CUIDADO:** Evite acidentes, use sempre o cinto de segurança”.

- Quando deixar de usar os produtos **Burigotto**, ao guardá-los, limpe-os e revise as partes tubulares e metálicas, tais como o chassi, e proteja com uma fina camada de óleo de máquina, guardando-os em sacos plásticos, ou mesmo nas próprias caixas de papelão, em lugar seco.

ES

RECOMENDACIONES GENERALES PARA NUESTRA LÍNEA DE PRODUCTOS

Aseo de las partes hechas con tela

- Para limpiar la tela, utilice un paño húmedo y jabón suave.
- Cada vez que el bebé derrocar alimentos para bebés o leche, o moja la tela, límpiela inmediatamente.

Limpieza de piezas de plástico

- Productos de plástico se pueden lavar con una esponja con agua tibia y jabón (no detergente o disolvente), eliminando el exceso con agua limpia, dejando siempre los componentes estirados para secar completamente. También evite el secado bajo la luz solar directa.

Limpieza de piezas cromadas y estructuras pintadas

- No utilice detergentes u otros productos químicos, sólo con un paño humedecido con agua tibia y jabón (si es necesario). Eliminar el exceso y secar con un paño limpio, dejando la estructura tubular abierta hasta que esté completamente seca.
- Periódicamente lubrique después de limpiar las

partes metálicas para evitar la corrosión.

Otros consejos útiles

- Los productos **Burigotto** están diseñados para darle toda la comodidad y seguridad para su bebé. Así que no se les de otro uso sino aquel a que ha sido desarrollado exclusivamente para el bebé.
- Al retirar los productos del embalaje de cartón, hágalo con cuidado. A veces, algunos componentes se suministran desmontados dentro de la caja y al quitarlos de la caja sin cuidado ellas pueden dañarse.
- Nunca deje un niño de pie en la silla.

“**CUIDADO:** Nunca deje a su hijo solo.”

“**CUIDADO:** Evite accidentes, use siempre el cinturón de seguridad.”

- Cuando deje de usar los productos **Burigotto**, para guardarlos, limpiarlos y revisar las partes tubulares y metálicas, tales como el chasis, y proteja con una capa fina de aceite de máquina, manteniéndolos en bolsas de plástico, o incluso en sus propias cajas de cartón, en un lugar seco.

EN

GENERAL RECOMMENDATIONS FOR OUR LINE OF PRODUCTS

Cleaning the fabric of our products

- To clean the fabric, use a damp cloth and neutral soap.
- Any time the baby drops food, milk or pee on the fabric, clean it immediately.

Cleaning plastic products

- The plastic products can be washed using a sponge in warm water and soap (never use detergent or solvents). Remove the excess of water with a clean cloth and stretch the parts to room temperature until they are fully dry. Avoid direct exposure to sunlight.

Cleaning chrome and painted frames

- Do not use detergents or other chemical products, only a dampened cloth with soap (if necessary). Remove the excess of water with a clean cloth and leave the tubular frame open until it is fully dry.
- To avoid corrosion, lubricate periodically after cleaning.

Other useful recommendations

- **Burigotto's** products have been created to give all comfort and safety to your baby, therefore use it only for the purpose of which it has been designed for your baby.
- Remove the product from the packaging cardboard with care. Some parts may be loose inside and may be damaged if not handled properly.
- The baby should never be allowed to stand up on the seat.

"WARNING: Never leave a child unattended".

"WARNING: Avoid accidents. Always wear seatbelts".

- When you are no longer using **Burigotto's** products, before storing them, make sure they are clean, frames revised and lubricated with a fine coat of oil for machinery. Store them in plastic bags or in their own cardboard boxes in a dry place.

PT

CERTIFICADO DE GARANTIA

A **Burigotto S/A Indústria e Comércio** garante este produto contra defeitos de fabricação por um período de 12 (doze) meses, já incluso o período de garantia legal de 90 (noventa) dias, com início a partir da data de emissão da nota fiscal.

Durante a vigência desta garantia e havendo necessidade de manutenção ou reparo, o consumidor deverá se dirigir com o produto e com a nota fiscal à Assistência Técnica mais próxima de sua residência. A relação de empresas que compõem a Assistência Técnica poderá ser verificada no manual que acompanha o produto ou no nosso site na internet: **burigotto.com.br**. Nenhum serviço poderá ser executado, senão através da Assistência Técnica autorizada.

A **Burigotto** se responsabiliza pela mão de obra, bem como pela substituição gratuita de peças durante a vigência da garantia, desde que os defeitos sejam devidamente comprovados, por uma de nossas assistências técnicas autorizadas, como sendo de fabricação.

O que a garantia não abrange

- Despesas com substituição de peças que sofreram desgaste natural devido ao uso; estas serão de responsabilidade do consumidor.
- Peças e/ou componentes que tenham sido

danificados em consequência de acidentes de amassamentos, golpes, excesso de peso e/ou resultantes de efeitos da natureza, como sol ou chuva.

- Defeitos decorrentes de exposição do produto para consertos a locais impróprios, como ambientes úmidos ou salinos, sem os devidos cuidados de manutenção e conservação.
- Custo de transporte e remoção do produto para consertos.
- Atendimento domiciliar.
- Conserto realizado por pessoas ou entidades não credenciadas pela **Burigotto**.
- Serviços como: montagem do produto, limpeza, lavagem, regulagens e alinhamento por parte da **Burigotto** ou de suas assistências técnicas (rede autorizada).

A partir do término da garantia, a critério do adquirente do produto, as Assistências Técnicas continuarão a prestar serviços de manutenção e reparos, mas os valores serão cobrados.

A **Burigotto** obriga-se nos termos deste certificado, a reparar unicamente os produtos com comprovado defeito de fabricação, isentando-se de quaisquer responsabilidades e outras obrigações não previstas.

ES

CERTIFICADO DE GARANTÍA

Burigotto S/A Indústria e Comércio garantiza este producto contra defectos de fabricación por un período de doce (12) meses ya incluido el período de garantía legal de noventa (90) días a partir de la fecha de emisión de la factura.

Durante la vigencia de esta garantía si hay la necesidad de mantenimiento o reparación, el consumidor debe ir con el producto y la factura a la Asistencia Técnica más cercana. La lista de empresas que conforman la Asistencia Técnica está en el manual que viene con el producto o en nuestra página web: **burigotto.com.br**. Ningún servicio podrá ser ejecutado sino por el servicio autorizado.

Burigotto responsable por la mano de obra y sustitución gratuita de piezas durante el período de garantía, siempre que los defectos se han demostrado, por uno de nuestro servicio autorizado, como defectos de fabricación.

La garantía no cubre

- El gasto en piezas de recambio que han sufrido un desgaste natural; estos serán responsabilidad del consumidor.
- Partes y/o componentes que han sido dañados

como consecuencia de accidentes de abolladuras, golpes, con sobrepeso y / o resultantes de los efectos de la naturaleza como el sol o la lluvia.

- Defectos debido a reparaciones en lugares inadecuadas, tales como ambientes húmedos o salinos, sin el cuidado adecuado mantenimiento y conservación.
- El costo de transporte y retirada del producto para las reparaciones.
- Cuidado en el hogar.
- La reparación realizada por personas o entidades no autorizadas por **Burigotto**.
- Servicios como montaje del producto, limpieza, lavado, ajustes y alineación por **Burigotto** o su asistencia técnica (red autorizada).

Desde el fin de la garantía, como opción del comprador del producto, la asistencia técnica continuará proporcionando servicios de mantenimiento y reparaciones, pero se le cobrará el importe.

Burigotto se compromete en los términos de este certificado, solamente reparar los productos con defecto de fabricación probada, absolviéndose a sí misma de cualquier responsabilidad y otras obligaciones no previstas.

EN

WARRANT CERTIFICATE

The company **Burigotto S/A Indústria e Comércio** guarantees this product against manufacture defects for a period of up to 12 (twelve) months, here including the 90 (ninety) days, starting from the date issued in the invoice.

During the enforcement of this warrant in case of maintenance or repair, the buyer should take the product with its invoice to the Technical Assistance closest to his/her house. The list of companies of Technical Assistance is in the product's manual or on our website: **burigotto.com.br**. No service shall be provided but in our authorized Technical Assistance.

Burigotto guarantees free of charge service and replacement of parts during the enforcement of this warrant only when our Technical Assistance finds the defects are of manufacture.

This warrant does not cover

- Expenses for changing parts that are worn out due to its natural use. These costs are on the

buyers'.

- Parts or components damaged due to accidents, excess weight or a result from the exposure to sun or rain.
- Defects resulting from repair in unauthorized places, exposure to damp or saline environments, without proper maintenance care.
- Costs of transportation to and from the repair shop.
- Home servicing.
- Repairs by **Burigotto's** unauthorized people.
- Other services such as: assembling, cleaning, washing, regulating, alignment by **Burigotto** or its Technical Assistance (authorized network).

After the expiration of this warrant, our Technical Assistance will charge for services.

Burigotto is obliged to, in the terms of this certificate, to render service solely to products with manufacture defects, being exempt of any liability and other unforeseen obligations.

SÃO PAULO - CAPITAL

Alberto Alves de Oliveira Junior
Rua: Dr. Virgílio do Nascimento, 124
Sala 11 - Brás
Tel.: (11) 2618.1417 - Cel.: (11) 98657.4820
pedidopceagc@gmail.com

Alô Bebê
Tel.: (11) 3648.3000
www.alobebê.com.br/marca/burigotto

A.T. Zézinho dos Carrinhos
(José/Patricia)
R. Tanabi, 47 - Água Branca
Tel.: (11) 3673.7357
patriciamarconato@uol.com.br

Baby King
Baby King Com. de Arts. Infantis Ltda. ME
R. Turiassú, 1218 - A Perdizes
Tel.: (11) 3862.2950 - (11) 3672.1722

B. Norte - P Ouchana ME
R. Manoel Gaia, 896 - Tel.: (11) 2952.2049

Consert Brinq Com. e Cons. Brinquedos
R. Inglesa, 96 - Metrô Parada Inglesa
Tel.: (11) 2982.4534

Good Baby (Luís/Arlete)
Good Baby Com. Prods. Infantis Ltda. ME
R. Azevedo Soares, 799
Tel.: (11) 2272.9562 - 2069.7379
Cel.: (11) 98522.9575

Help Games (Lilian)
R. Afonso Sardinha, 389 - Lapa
Tel.: (11) 3645.3005 - 3831.0515
contato@helpgames.com.br

Hospital das Bonecas
R. Capitão Avelino Carneiro, 110 - Penha
Tel.: (11) 2643.2630
emergencia@hospitaldasbonecas.com.br

Hospital das Bonecas - Filial 1
R. Barão do Triunfo, 368 - Brooklin
Tel.: (11) 2643.2630

Hospital das Bonecas - Filial 2
R. Pedroso Alvarenga, 852
Itaim Bibi
Tel.: (11) 2643.2630

Ideiafix Comércio e Eventos Ltda. ME
R. Pedroso da Silva, 88
Pq. Paulista
Tel.: (11) 2956.6743
cristiani@ideiafix.com.br

S.O.S das Bonecas Ltda.
R. Mooca, 2636 - Mooca
Tel.: (11) 2618.1682 - 2096.2567
sosdasbonecas@uol.com.br

S.O.S das Bonecas Ltda.
R. Alfredo Pujol, 70 - Santana
Tel.: (11) 2283.1034 - 2976.5394
sosdasbonecas@uol.com.br

S. PAULO - GRANDE SÃO PAULO

CARAPICUÍBA
Tiago Henrique da Luz Muniz
R. Sidnei Soares de Andrade, 243
Parque Jandaíia
Tel.: (11) 4188.2933 - Cel.: (11) 94966.9613

GUARULHOS
Barbarella Baby Store
Av. Gaiivota Preta, 181 - Bl. U - Ap. 43
Jardim Valéria
Cel.: (11) 98463.8004
barbarellababystore@gmail.com

24

Souzas Baby (Emerson/Veruska)
R. Padre João Álvares, 94 - Vila Renata
Tel.: (11) 2279.1625
Cel.: (11) 94774.2157 - 95202.9390

OSASCO
Pronto Socorro das Bonecas e Brinq.
Salma Maria Maia de Alencar ME
R. Deputado Emilio Carlos, 1304 - Vl. Yara
Tel.: (11) 3699.7360 (Bartolomeu)
loja@psdasbonecas.com.br

SANTO ANDRÉ
Limpadora Bio Clean
R. Hatsuey Motomura, 51 - Vl. América
Tel.: (11) 2826.6910 - (11) 4455.1002
www.bioclean.net.br

SÃO BERNARDO DO CAMPO
Limpadora Bio Clean (Nadia)
Av. Senador Vergueiro, 2930
Posto Ipiranga - 3 Postos
Tel.: (11) 2669.5492 - Cel.: (11) 98167.6504

SÃO CAETANO DO SUL
Limpadora Estrela (Angela)
Angela Gonçalves Soares Meire
R. Nossa Senhora de Fátima, 237
B. Santa Paula
Tel.: (11) 4221.9759 - 4451.0911

Hospital Bonecas - Filial 3
R. Nossa Sra. de Fátima, 530

SÃO PAULO - INTERIOR

AMERICANA
Ciclo Loja Americana (Cícero)
Cícero Moura Americana ME
R. Carioba, 160 - Centro
Telefax: (19) 3406.5996 - 3601.6700
contato@autorizadaamericana.com

ARAÇATUBA
Fraldas Dist. Prod. de Higiene Ltda.
R. Marechal Deodoro, 563 - Centro
Tel.: (18) 3621.2368
Tel.: (18) 3623.1239
fraldaecia@ig.com.br

Shirley da Silva Coelho ME (Deodoro)
R. Gabriel Monteiro, 311
Nossa Senhora Aparecida
Tel.: (18) 3608.6319
Cel.: (18) 99123.5482

ARARAS
Fabiane Moreira MEI.
Cia Sapecca.com
Av. Melvin Jones, 1421 - Jd. Buzolin
Tel.: (19) 4042.0522
Cel.: (19) 98746.5009
www.ciasapecca.com.br
ciasapecca@ciasapecca.com.br

BAURIL
Ciranda de Brinquedos (Alexandre)
Parengue dos Santos Ltda. ME
R. Alberto Segalla, 1-111 - Loja 28
Jd. Infante D. Henrique
Tel.: (14) 3232.2434
Cel.: (14) 8815.0780 - 9877.9393
cirandadosbrinquedos@gmail.com

Mibrinks Aluguel de Brinq. Didáticos
Rua Sebastião Aleixo da Silva, 8-43
Casa 11 - Cond. Sta Cecília
Pq São Geraldo
Tel.: (14) 99740-9900 - (14) 98123-3005

BEBEDOURO
Mic Santos
R. Doutor Tobias Lima, 663 - Centro
Tel.: (17) 3044.1044
mbelacardoso@hotmail.com

BOTUCATU
Botukids (Sr. Issamu)
R. Amando de Barros, 993 - Centro
Tel.: (14) 3813.5555

CAÇAPAVA
Loja Gropon (Sra. Eni)
R. Coronel Manoel Esteves, 110 - Centro
Tel.: (12) 3655.4137

CAMPINAS
Nova Oficina (Paulo)
Av. Marechal Carmona, 916
Vl. João Jorge
Tel.: (19) 3232.6369 - Cel.: (19) 9735.0646

Pelev Brinquedos Loja 2 (Valdemar)
Av. Andrade Neves, 1789 - Jd. Chapadão
Tel.: (19) 3044.5610
peleubrinquedosloja02@hotmail.com
www.pelubrinquedos.com.br

ECHAPORÁ
MME Assistência Técnica
Rua Guaporé, 87 - Centro
Tel.: (18) 3356-1911 - Cel.: (18) 99804.6979
vitoriadearaujo554@gmail.com

INDAIATUBA
Brechó do Bebê (Laércio)
M L Móveis e Acessórios Ltda ME
Av.ÁRIO Barnabé, 1068 - Jd. Morada do Sol
Telefax: (19) 3936.6015
brechodobebe@hotmail.com

JUNDIÁ
Baby & Acessórios A.T. (Regiane/Patricia)
R. Joaquim Marques Lisboa, 385
Vl. Progresso
Tel.: (11) 4607.2945 - (11) 4816.5696

LEME
Oficina dos Brinquedos
R. João Araes Seródio, 313 - Centro
Tel.: (19) 3354.7070 - Cel.: (19) 99102.2042
assistencia@oficinadosbrinquedos.com.br

PINDAMONHANGABA
Loja Japonesa
R. dos Expedicionários, 59 - Centro
Tel.: (12) 3642.5583
felipe@japonesaonline.com.br

PIRACICABA
Elias Antonio Rodrigues Alves ME
(Elide)
Av. São Paulo, 493
Bairro Paulicéia
Tel.: (19) 3434.1647
Cel.: (19) 9788.6857

PROMISSÃO
Fastin Bike (Izabel)
Izabel Cristina da Silva Promissão - ME
Av. Minas Gerais, 346
Tel.: (14) 3541.1379
fastynbike@telefonica.com.br

RIBEIRÃO PRETO
Doutor dos Brinquedos
R. Marechal Deodoro, 448 - Centro
Tel.: (16) 3442.7415 - 3043.7415
doutordosbrinquedos@yahoo.com.br

Help Baby A. T. Autorizada (Peterson)
Peterson Okumoto
R. Amazonas, 967 - Campos Eliseos
Tel.: (16) 3632.5590
assistenciahelpbaby@gmail.com

RIO CLARO
Manutenção São José
J.E. Francisconi - ME
Av. 20A, 1090 - B. Bela Vista
Tel.: (19) 3523.5912

SALTO**M&G do Brasil**

R. Luiz de Brjto Almeida, 981
Jardim Arco Iris
Tel.: (11) 4028.5184
mgdobrasil@hotmail.com

A.T. Oficinas de Malas do Gaguinho

R. Argentina, 1506 - B. Guaraú
Tel.: (11) 4602.3509 - 2840.4746 -
Cel.: (11) 99807.1307
oficinademalasdogaguinho@gmail.com
suzuel.oficinademalasd@gmail.com
rafael.oficinademalasd@gmail.com

SÃO CARLOS**S.O.S. Duas Rodas (Jair)**

J. J. Assistência e Comércio Ltda.
R. Quinze de Novembro, 3263 - Vila Nery
Tel.: (16) 3307.5807 - (16) 3116.5313
Cel.: (16) 99712.6878
sos.duasrodas@yahoo.com.br

Doutor dos Brinquedos

R. Belarmino I. de Souza, 175 - Vl. Monteiro
Tel.: (16) 3116.8120 - 3413.5406
doutordosbrinquedos@hotmail.com

Garimpo do Bebê LTDA - ME

Rua Desembargador Julio de Faria, 275
Vila Prado
Tel.: (16) 3416.8828
Cel.: (19) 98443.5383

SÃO JOSÉ DOS CAMPOS**Hospital dos Brinquedos**

Silvio dos Santos Silveira (Silvio)
Av. São José, 437 - Centro
Tel.: (12) 3021.0688 - (12) 3302.0688
Cel.: (12) 9765.3388

Elaine Inês de Lima - ME

Av. Cidade Jardim, 957 - Jd. Satélite
Tel.: (12) 3206.0941
oficinadocarrinho2017@gmail.com

SÃO JOSÉ DO RIO PRETO**S.O.S. do Bebê (Luciana)**

L. C. Moura ME
R. Moyses M. Haddad, 445 - Pq. Industrial
Tel.: (17) 3231.1770 - Cel.: (17) 8133.6231

SOROCABA**Cantinho do Bebê (Antonio / Lis)**

Av. Dr. Afonso Vergueiro, 2372
Jd. Costa Dias
Tel.: (15) 3222.2234

TATUÍ**Bombom Kids (Márcio)**

Márcio Alessandro de Oliveira ME
R. Maneco Pereira, 129
B. Quatrocentos
Telfax: (15) 3205.2452
bombomkids1@hotmail.com

VOTUPORANGA**Hospital dos Brinquedos (Gilberto)**

G.N.F. do Carmo Votuporanga ME
R. Angelo Bereta, 3087
Chácara Aviação
Tel.: (17) 3422.5243
Cel.: (17) 98815.2292 - (17) 99726.2323
hospitaldosbrinquedos@hotmail.com

ALAGOAS**MACEIÓ****Autotoy Park Play (Luiz/Andréa)**

Macedo Ramalho & Cia Ltda.
R. Cel. Rui F. Oliveira, 20
Farol (Pinheiro)
Tel.: (82) 3328.9764
Cel.: (82) 9989.3605 - 8801.0305
autotoy_parkplay@hotmail.com

Prima Pappa Zero 3

Turbo Toys (José Pinheiro)

Macedo Ramalho & Cia Ltda.
R. do Imperador, 349
Gl Teixeira, Loja E - Centro
assistenciadosbrinquedos@gmail.com

AMAZONAS**MANAUS****Paiffer Representações LTDA.**

José Fernando N. Paiva
R. Uruará, 301 - Cachoeirinha
Tel.: (92) 3232.9062 - 3232.9590
Fax.: (92) 3233.9756
Cel.: (92) 99981.7639
paiffer.am@hotmail.com

BAHIA**SALVADOR****Mini Sport Modelismo (Joabe)**

R. da Faísca, 6 - Térreo
Lago Dois de Julho
Tel.: (71) 3321.2371

Paty Baby

Ebrape Bahia Repres. Ltda.
Av. Leonor Calmon, 44 - Sl. 1103
Ed. Empresarial Cidade Jardim
Tel.: (71) 3358.6879
Cel.: (71) 9111.7900

VITÓRIA DA CONQUISTA**Baby Shop (José / Maria)**

R. Francisco dos Santos, 2 - Centro
Tel.: (77) 3422.3213
contato@babysshopcarrinhos.com.br

CEARÁ**FORTALEZA****Kyka Baby (Valeska)**

R. Dr. Wanda Sidou, 660
Cajazeiras
Cel.: (85) 98614.2757
kykababyartigoinfantil@gmail.com

S.O.S Carrinhos de Bebê

R. Gonçalves Ledo, 159
Bairro Praia de Iracema
Tel.: (85) 3067.6643
Cel.: (85) 99996.9769
soscarinhosdebebe@gmail.com

DISTRITO FEDERAL**BRASÍLIA****S.O.S. Brinquedos (Carlos)**

Helmer Com. de Brinquedos Ltda. ME
S C L N 313 - Bl. A - Lj. 27
Tel.: (61) 3274.6060
sosbrinq@gmail.com

ESPIRITO SANTO**CACHOEIRO DO ITAPEMIRIM****Oficina da Pesca (Fernando)**

J. Solene de Souza
R. Professor Quintiliano, 12 - Guandu
Tel.: (28) 3522.0941
oficinadapesca@hotmail.com

LINHARES**Tina Bicletas Ltda. ME (Tina/Augustin)**

Av. Gov. Jones dos S. Neves, 1071
Centro
Tel.: (27) 3371.0017
tina@tinabicicletas.com.br

VILA VELHA**Giopeças (Sr. Sampaio)**

Giotto Peças Ltda.
R. Luciano das Neves, 947 - Centro
Telefax: (27) 3229.8942
giopeçaspuericultura@hotmail.com

GOIÁS**ANÁPOLIS****Tec Toi - Hospital dos Brinquedos**

R. Dinamarca, 566 - Vl. Santa Isabel
Tel.: (62) 3318.8724 - (62) 99227-7612

GOIÂNIA**Cantinho da Moda**

Vip Confeções Inf. Ltda.
R. 04, 279 - Centro
Tel.: (62) 3223.9117
Tel.: (62) 3212.0052 - 3942.9116

Hospital dos Brinq. de Goiânia

Av. Araguaia, 834 - Centro
Tel.: (62) 3223.3460 (Bruno/Cristiano)
hospitaldosbrinquedosgo@hotmail.com

Hospital dos Brinq. de Goiânia Lj. 2

Av. 24 de Outubro, 274 - Qd. P 85, Lt. 6
B. Setor dos Funcionários
Tel.: (62) 3942.3560
sac.hospitaldosbrinquedosgo@hotmail.com

Pronto Socorro dos Brinquedos LTDA

R. Senador Jaime, 799 - Qd. 51, Lt. 12
B. Setor Campinas
Tel.: (62) 3922.3360 - (62) 99518.4145
pronto.socorrodosbrinquedos@outlook.com

RIO VERDE**Moraes Brinquedos (Rihappy)**

Rua O, 1.044 - Luc 217 E 2018
Residencial Jardim Campestre
Tel.: (64) 3612-2111 - (64) 99312-8708

MATO GROSSO**CUIABÁ****Hoffmann Alves de Souza (Fernando)**

R. Suzana Maria Ribeiro de Barros, 158
Novo Terceiro
Tel.: (65) 3631-3584 -
Cel.: (65) 99235-4887

MATO GROSSO DO SUL**CAMPO GRANDE****Bliss Bicletaria Ltda. ME**

Av. Fábio Zahran (ant. Av. Noroeste) 6304
Centro
Tel.: (67) 3324.1696

MINAS GERAIS**BELO HORIZONTE****Angel's Car Baby (Marcos)**

M. J. Camping Ltda.
R. Sônia, 299 - Santa Cruz
Tel.: (31) 3426.1705

Camping Baby Car (Geonê)

Camping Baby Car Ltda.
R. Padre Eustáquio, 282 - Carlos Prates
Tel.: (31) 3295.2239

Oficina dos Brinquedos (Luiz Felipe)

Av. Brasil, 306 - Santa Efigênia
Tel.: (31) 3201.0988 - (31) 97221.8768
luizfelipebrinquedos@gmail.com

CATAGUASES**Rei das Fraldas**

R. Tenente Fortunato, 26 - Centro
Tel.: (32) 3422.7759
www.reidasfraldas.com.br
atendimento@reidasfraldas.com.br

CONTAGEM**Babytec (Eurico)**

R. Rio Reno, 134 - loja 3
B. Novo Riacho
Tel.: (31) 2559-0074
Cel.: (31) 99222-2579

JOÃO MONLEVADE

Tikim de Gente (Evandro)
Av. Getúlio Vargas, 4613
Tel.: (31) 3851.6377
tikim.gente@yahoo.com.br

MURIAÉ

Rei das Fraldas
Praça João Pinheiro, 70 A - Centro
Tel.: (32) 3721.5823
www.reidasfraldas.com.br
atendimento@reidasfraldas.com.br

PARAISÓPOLIS

Brisa's Bikes
Bicicletaria e Chaveiro Residencial Paraíso
Luiz Augusto B. Brisola dos Santos MEI
R. Antônio B. L. Ribeiro, 147
Res. Paraíso
Tel.: (35) 3651.1020
Cel.: (35) 8453.1536
sasbikes@hotmail.com

PATOS DE MINAS

Oficina do Dudu (Eduardo)
Eduardo César Soares Dantas
R. Olímpio Ferreira, 38 - Caramuru
Tel.: (34) 3825.8191
Cel.: (34) 9995.9191 - 9671.9191
atendimento@oficinadodudu.com.br
www.oficinadodudu.com.br

POUSO ALEGRE

Clinica dos Brinquedos (Eduardo)
R. Cel. Herculano Cobra, 274 - Centro
Tel.: (35) 3423.8344

UBÁ

Rei das Fraldas
R. Isaura Rezende, 85 - Centro
Tel.: (32) 3531.2700
www.reidasfraldas.com.br
atendimento@reidasfraldas.com.br

UBERLÂNDIA

Imperial Ciclista Ltda.
Av. João Naves de Ávila, 510
Cazeca
Tel.: (34) 3255.6688

VARGINHA

New Jaz Chaveiro Ltda.
(Luciano/Washington)
Trav. Monsenhor Leônidas, 115 - Centro
Tel.: (35) 3221.3754
chaveirojasitda@hotmail.com

VIÇOSA

Rei das Fraldas
Praça Silvano Brandão, 136 - Centro
Tel.: (31) 3892.7007
www.reidasfraldas.com.br
atendimento@reidasfraldas.com.br

PARANÁ**CASCÁVEL**

Cegonhas Bicicletas (Cléverson)
Rua: Recife, 3151
B. Coqueiral
Tel.: (45) 3224.2703
Cel.: (45) 99966.6511

CURITIBA

AMY (Paulo)
Marcia dos Santos Ferreira
Av. Sen. Souza Naves, 1351 - Cristo Rei
Tel.: (41) 3077.3194 - 3333.7644
amybrinquedos@hotmail.com
www.amybrinquedos.com.br

Beatriz Costa Bonfim Carneiro

R. Deputado Ulisses Guimarães, 69
Tel.: (41) 3349.9790 - Cel.: (41) 9953.9438
beatrizforangel@hotmail.com

Marinho Consorto (Maria)

Marinho Com. Cons. Ap. Eletr. Ltda.
R. Brigadeiro Franco, 1745 - Centro
Tel.: (41) 3224.5028

Fialho Representações

Representações Fialho Ltda.
R. João David Pernetá, 469
Hugo Lange
Telefax: (41) 3253.1361
comercial@repfialho.com
www.fialhoassistencia.com.br

FOZ DO IGUAÇU

Italia Services
R. Mane Garrincha, 2310 - sala 02
Parque Residencial Morumbi II
Tel.: (45) 3030-2012
Cel.: (45) 99936.7055
contato@italiaservices.com.br

GUARAPUAVA

Odonto Consertec Com. (Paulo/Geraldo)
R. Brigadeiro Rocha, 1218
Tel.: (42) 3035.4520 - Cel.: (42) 9109.9866
odontoconsertec@yahoo.com.br

LONDRINA

Hospital de Brinquedos (Maria)
Hospital de Brinq. Snoopy Ltda.
R. Pará, 1869 - Centro
Tel.: (43) 3324.1251
Telefax: (43) 3324.5949
hospitaldebrinquedos@hotmail.com

Cia do Bebê

Soares & Assunção Ltda. ME
R. Pernambuco, 626
Tel.: (43) 3324.7743
ciadobebelondrina@hotmail.com

MARINGÁ

Clinica de Brinquedos Nana Nenê
Com. Manut. de Brinq. Nana Nenê Ltda.
R. Santos Dumont, 1933 A - Zona 1 - Centro
Tel.: (44) 3227.3389 (Cláudio)

Gente Miúda

Oficina do Bebê Ltda.
Av. Mandacarú, 122 - Jd. Monte Belo
Telefax: (44) 3225.3811
oficina.gentemiuda@hotmail.com

Sandri (Cristina)

Com. e Repres. Sandri Ltda.
Av. Juscelino K. de Oliveira, 1175 - Centro
Tel.: (44) 3227.0365

VB da Silva Brinquedos

Av. Mandacarú, 2299 - Loja B

PATO BRANCO

Assistemedi
A.T. Aparelhos Méd. Odonto Ltda.
Rua Parigot de Souza, 250 - Bortot
Tel.: (46) 3223.3033
Tel.: (46) 3225.6687
almedi@assistemedi.com.br
compras@assistemedi.com.br

PERNAMBUCO**JABOATÃO DOS GUARARAPES**

Mecânico dos Brinquedos (Waldemar)
R. José Nunes da Cunha, 4494
Candeias
Tel.: (81) 3061-6802
Cel.: (81) 98629-6309
waldemar.mecanicodosbrinquedos@gmail.com

Oficina dos Brinquedos Kids (Luciano)

Rua Diogo Álvares 128 - Loja 4 - Torre
Galeria Helena Ventura
Tel.: (81) 3445.7940 - (81) 3011.0873
torre@oficinadosbrinquedoskids.com

OLINDA

Oficina dos Brinquedos Kids (Luciano)
Av. Doutor José Augusto Moreira 525 -
Loja 7 - Galeria Casa Branca
Tel.: (81) 3011.0873 - (81) 3445.7940
torre@oficinadosbrinquedoskids.com

RECIFE

Service Baby
Av. Beberibe, 3433 - Porto da Madeira
Tel.: (81) 3040.1172 - Cel.(81) 98885-8599
Cel.: (81) 99692-3581 - 99994-4175
sac@servicebaby.com.br
www.servicebaby.com.br

PIAUÍ**TERESINA**

Maria do Socorro Sousa Brito
R. Magalhães Filho, 160 - Centro
Tel.: (86) 3304.3020
Cel.: (86) 9883.47956
clnicadosbrinquedospi@hotmail.com

RIO DE JANEIRO - CAPITAL**Baby Tec A. T. 1 - Botafogo**

R. General Polidoro, 58 - G 1
Botafogo
Tel.: (21) 2541.9969

Crisval Assistência Técnica (Cristiano)

Estrada do Tijuçu, 54 - Casa 01
B. Alto da Boa Vista
Cel.: (21) 99972.0738
Cel.: (21) 99395.8698

JBA Assitência (Bruno)

Estrada do Lamelirão, Cond. 191
Casa 4B
B. Santíssimo
Tel.: (21) 964303619
bruno964303619@gmail.com

Qualy Baby Hig. e Manut. Car. de Bebê

R. da Bondade 95/101 - Barra
Tel.: (21) 3496-2718
Cel.: (21) 96759.7962

Sagab Comércio

R. Ácias, 64 - Loja A - Taquaral
Tel.: (21) 2443-4103
celiosmart@gmail.com

RIO DE JANEIRO - GRANDE RIO**NILÓPOLIS**

JBA Assistência 2
Rua Ernesto Cardoso, 937 - Casa 12
Centro
Tel.: (21) 964372938
bruno964303619@gmail.com

SÃO JOÃO DO MERETTI

Renato de Paula Ribeiro (Renato)
R. Laurinda Costa, 7
Vila Tiradentes
Tel.: (21) 3049.4803
babywork02@yahoo.com.br

RIO DE JANEIRO - LITORAL**CABO FRIO**

Sporttotal - Mayko Costa de Souza
Av. Júlia Kubitschek, 28 - Lj. 1
Pq. Riviera
Tel.: (22) 2645.2444 (Kyko/Marco)
sporttotalcf@hotmail.com

CAMPOS DOS GOITACAZES

U.T.I. dos Brinquedos (Márcio/Viviani)
R. Nazário P. Gomes, 431
Pq. São José
Tel.: (22) 2738.8199
Cel.: (22) 9944.4244

SÃO GONÇALO

(Reg. Serrana - Reg. Lagos - Niterói - Itaboraí)
Kwkid's (Eric)
Simone Alves da S. Rouças
R. Abílio J. Mattos, 1727 - Porto da Pedra
Tel.: (21) 2606.3659
Cel.: (21) 8675.6313
kwkid.s@hotmail.com

LCM Assistência Técnica

R. Manoel Serrão, 424 - B. Antonina
Tel.: (21) 2607.548 - Cel.: (21) 98022.7444
lcmbabyatecnica@hotmail.com

Persombrink (Pierre)

Persombrink Comércio Ltda.
Av. Presidente Kennedy, 623 - Centro
Tel.: (21) 2606.6066
Tel.: (21) 3248.0063 - 2713.8970

RIO GRANDE DO NORTE**MOSSORÓ**

CR Brinquedos (Cláudio)
R. Francisco das Chagas, 34 - Abolição 1
Tel.: (84) 98855.0505
Cel.: (84) 98896.9054 - 99828.0873
oclickperfeito@hotmail.com

RIO GRANDE DO SUL**CAXIAS DO SUL**

Duas Rodas Bicycletas - (Augusto)
Veronaciolo Com. de Brinq. e Peças Ltda
R. Dr. Montauray, 1005 - Sl. A - Centro
Tel.: (54) 3221.1048 - 3221.6863
duasrodasbici@bol.com.br

CERRO LARGO

Eidt Bikes Fitness
Rubem José Eidt ME
R. Nereu Ramos, 850 - Centro
Tel.: (55) 3359.1416
Cel.: (55) 98119.5082
eidt.bikes@hotmail.com

PASSO FUNDO

Amarildo Antonio Gregório
R. Gal. Osório, 1381 - Sl. 13
Tel.: (54) 3311.4030

Assistec

Rodríguez e Costa Consertos LTDA - ME
R. General Canabarro, 460 - Centro
Tel.: (54) 3312.9981
Cel.: (54) 99622.4355
assistec.eletronicos@gmail.com

PELOTAS

Pronto Brinq Conserto de Brinq (Nérinton)
Av. Ferreira Viana, 659 - B. Areal
Tel.: (53) 3303.8944
Cel.: (53) 8113.2173
nerinton@hotmail.com

PORTO ALEGRE

Casa Catraca (César/Cláudio)
Makowski & Cia Ltda
R. Visconde do Herval, 1383
Tel.: (51) 3232.9424
Telefax: (51) 3217.0359

SANTA MARIA

Joana D'arc
Joana D'arc Lara Hakim
R. Esperanto, 170
Pq. Antonio Reis
Tel.: (55) 3211.2442

SANTA CATARINA**FLORIANÓPOLIS**

Casa dos Fogões
R. Conselheiro Mafra, 543 - Centro
Telefax: (48) 3225.1170
Tel.: (48) 3225.0592
casadosfogoes@yahoo.com.br

GASPAR

E.L. Eletrônica Ltda. ME (Davi)
R. Anfilóquio Nunes Pires, 4440
Tel.: (47) 3397.3082
Cel.: (47) 99214.6893 - 99651.9823
el.eletronica@gmail.com

IÇARA

Comarq Com. Assist. Téc. Ltda.
R. Alvorada, 96
Presidente Vargas
Tel.: (48) 3462.1420
moacirkuss@hotmail.com

JARAGUÁ DO SUL

Assis. T. João Amazonas Pickicius (João)
R. Feliciano Bortolini, 755
Barra do Rio Cerro
Tel.: (47) 3376.1700
Cel.: (47) 9973.8555
joao.amazonas@terra.com.br

JOINVILLE

Oficina Urbainski Ltda (Afonso/Lucinda)
Av. Paulo Schoroeder, 22 - Itinga
Tel.: (47) 3436.9997
Cel.: (47) 9111.5487

LAGES

Oficina de Bicyclea Cycle Beto
(Adriana/Beto)
Av. Marechal Floriano, 279 - Centro
Tel.: (49) 3222.7289
Cel.: (49) 99103.1143
cyclesbeto@ibest.com.br

SÃO JOSÉ

Service Toys - Gilmar Anilton da Cruz ME
R. Osni Joao Vieira, 417 - Sl. 2
B. Campinas
Tel.: (48) 3241.3600
contato@servicetoys.com.br

VIDEIRA

Teca Bebê - Armazém do Bebê
R. Padre Fidélis, 30 - Centro
Tel.: (49) 3566.1857 - 3533.3078
teca@formatto.com.br

PT Consulte atualizações da listagem de Assistência Técnica em nosso site **burigotto.com.br**

ES Ver las actualizaciones de lista de Asistencia Técnica en nuestro sitio **burigotto.com.br**.

EN See our Technical Assistance listing updates on our website **burigotto.com.br**.

PT Dúvidas ou sugestões, favor entrar em contato:

ES Preguntas o sugerencias, por favor, póngase en contacto con:

EN In case of doubts or suggestions, please contact:

BURIGOTTO S.A. - INDÚSTRIA E COMÉRCIO

Rua Martino Dragone, 280 - Jd. Santa Bárbara

Tel.: (19) 3404.2000 - Fax Vendas (19) 3451.6994

CEP 13480.308 - Limeira - SP - Brasil

www.burigotto.com.br - sac@burigotto.com

CNPJ 51.460.277/0001-38 - I.E.: 417.003.410.117

Burigotto

PRIMA PAPPA ZERO 3